



10.33B

ЕКСКАВАТОР-
НАВАНТАЖУВАЧ



- › Номінальна потужність: 102 к.с.
- › Ківш 4х1, об'єм: 1,0 м³
- › Максимальна глибина копання, стандартна / з телескопічною рукояттю: 5.00 м / 6.00 м
- › Допустима експлуатаційна маса: 9920 кг
- › Гідростатична трансмісія •
- › Повний привід •

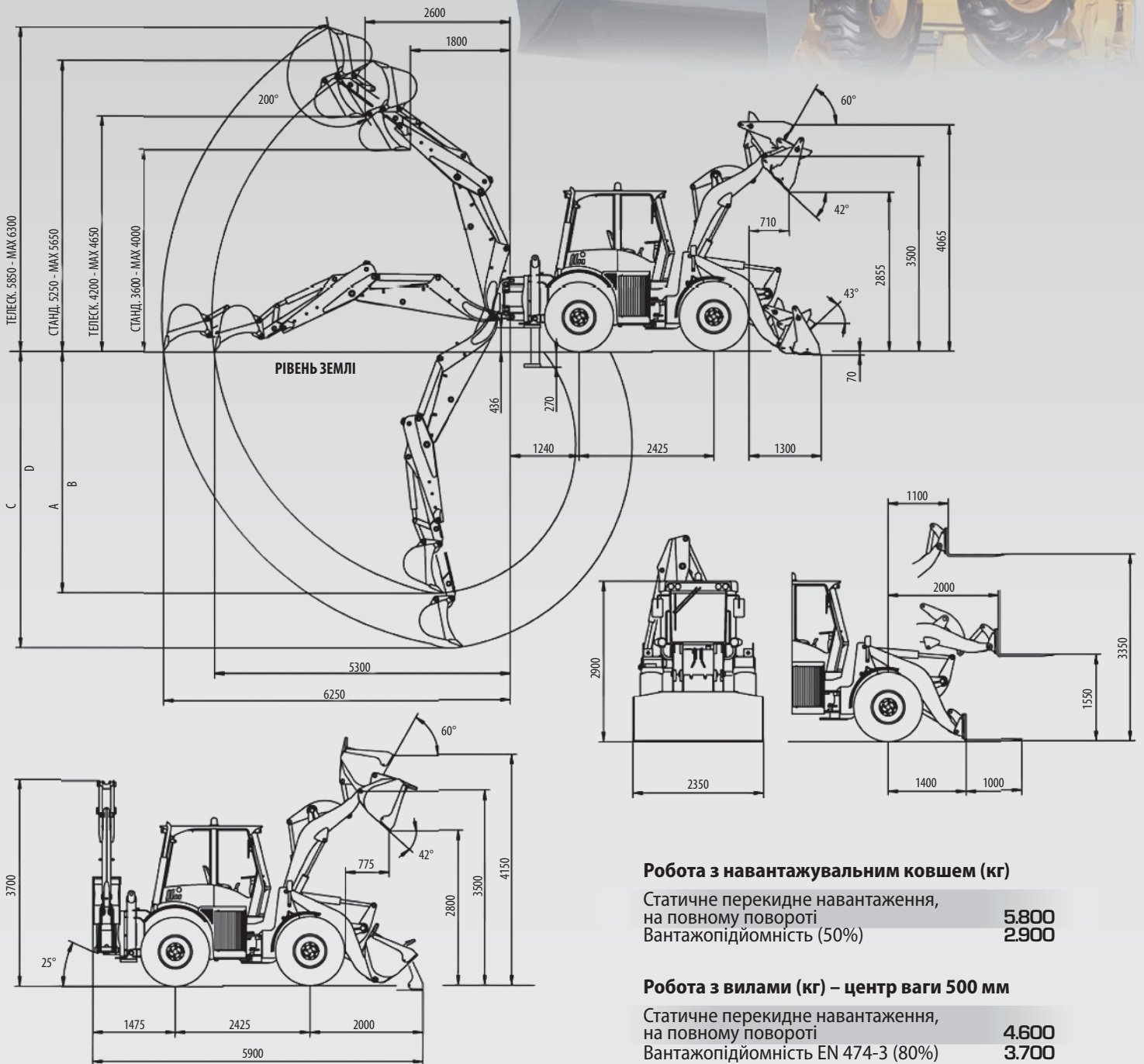

Робота з навантажувальним ковшем (кг)

Статичне перекидне навантаження, на повному повороті	5.800
Вантажопідйомність (50%)	2.900

Робота з вилами (кг) – центр ваги 500 мм

Статичне перекидне навантаження, на повному повороті	4.600
Вантажопідйомність EN 474-3 (80%)	3.700
Вантажопідйомність EN 474-3 (60%)	2.700
Вантажопідйомність DIN 24094 (50%)	2.300

ДИЗЕЛЬНИЙ ДВИГУН

Двигун: 4-х циліндровий, з прямим упорскуванням, з турбонагнітачем, з рідинним охолодженням. Рівень вихлопів двигуна відповідає стандарту CEE 97/68 stage IIIA.

Тип	Perkins 1104 D 44T
Номинальна потужність ISO/TR 14396	75 кВт / 102 к.с.
Номинальні оберти/хв	2200
Діаметр поршня, мм	105
Хід поршня, мм	127
Робочий об'єм, см ³	4.400

ЕЛЕКТРИЧНА СИСТЕМА

Акумулятор	12 Вольт
Ємність EN 60095-1	110 Аг / 1100 А
Генератор	65 А
Сигнал заднього ходу	Стандарт
Електропроводка згідно з	IP 67 DIN 40050

ТРАНСМІСІЯ

Гідростатична трансмісія з автоматичним регулюванням потужності та закритим контуром з гідронасосом змінної продуктивності та двома гідромоторами. Чотири швидкості (вперед/назад) з одним важелем перемикачання, з електроприводом.

	вперед	назад
1-а передача, км/год	0÷6	0÷6
2-а передача, км/год	0÷9	0÷9 автоматичне перемикачання
3-я передача, км/год	0÷12	0÷12
4-а передача, км/год	0÷38	0÷38 автоматичне перемикачання

МОСТИ

Повний привід. Планетарна передача на кожне колесо. Крабовий хід. Всі поворотні колеса.

ГАЛЬМА

Робочі: багатодискові в «масляній ванні».
Паркувальні: колодкового типу з ручним включенням.

ШИНИ

Стандартні	17.5 L24
Опція	15.5-25 • 15 R25 • 405 / 70 R24

РУЛЬОВЕ УПРАВЛІННЯ

Центральне зчленоване з'єднання рами з приводом кермового керування DANFOSS OSPC 315, із зворотним зв'язком по навантаженню на кермо «LOAD SENSING».

Загальний кут повороту	80°
Радіус розвороту по внутрішній стороні шин, мм	2.800
Радіус розвороту по зовнішній стороні шин, мм	4.900
Радіус розвороту по зовнішньому краю ковша, мм	5.500

ЗАПРАВОЧНІ ЄМНОСТІ

Двигун, л	10
Передній міст, л	118
Задній міст, л	118
Редуктор передач, л	17
Гідралічний контур, л	132
Гальмівна система, л	2
Паливна система, л	110
Система охолодження, л	24

ГІДРАВЛІЧНА СИСТЕМА

Два гідралічних шестеренних насоси. Перший насос – для робочого контуру, другий – на систему управління. Функція «об'єднання потоку» реалізована на розподільнику екскаваторного обладнання. Модульний двосекційний розподільник для керування фронтальним ковшем та модульний шестисекційний розподільник для екскаваторного обладнання. Гідроциліндри подвійної дії. Радіатор для охолодження гідралічної оливи. Повнострумовий масляний фільтр на зливному трубопроводі.

Максимальний потік, л/хв	145
Запобіжний клапан контуру навантажувача, бар	230
Запобіжний клапан рульового керування, бар	175
Циліндри підйому, мм	90x665
Циліндр ковша, мм	110x445
Час циклу, с	8.1

Управління навантажувачем

За допомогою одного важеля, 4-х позиційна система підйому та 3-х позиційна система ковша.

Управління екскаваторною рукояттю

Два важелі незалежного керування опорами. Бокове зміщення з 4-ма гідралічними замками.

ТЕХНІЧНІ ХАРАКТЕРИСТИКИ

Навантажувач:

Об'єм ковша 4x1, м ³	1.0
Ширина стандартного ковша, мм	2.350
Зусилля відриву, кг	9.700
Висота розвантаження, по шарніру, мм	3.500
Висота розвантаження при куті нахилу ковша 45°, мм	2.800
Дальність вивантаження при куті нахилу ковша 45°, мм	775

Екскаваторна рукоять:

Тип	VF 4.65B
Об'єм стандартного ковша, л	250
Ширина стандартного ковша, мм	600
Зусилля копання рукояті, кг	4.500
Зусилля відриву на ковші, кг	5.800
Вантажопідйомність у точці кріплення ковша, кг	1.500
Кут обертання	180°
A - Макс. глибина копання, стандартна рукоять, мм	5.000
B - Глибина копання (SAE), стандартна рукоять, мм	4.600
C - Макс. глибина копання, телескопічна рукоять (опція), мм	6.000
D - Глибина копання (SAE), телескопічна рукоять (опція), мм	5.600

РОЗМІРИ ТА ВАГА

Макс. довжина у транспортному положенні, мм	6.000
Макс. ширина у транспортному положенні, мм	2.350
Ширина колії, мм	2.100
Ширина між коліс, мм	1.650
Максимальна висота, мм	3.700
Дорожній просвіт, мм	450
Стандартна вага, кг	8.600
Макс. допустима маса, кг	9.920

КОНТАКТНІ РЕКВІЗИТИ:

тел.:
(+38 050) 440-09-36
(+38 044) 390-56-16

e-mail:
dukarev@ustc.com.ua



VENIERI

Офіційний дистриб'ютор в Україні:
ТОВ «СТК-АГРО» • stk-agro.com.ua